

ECOMAR SX

I Sistemi di Trattamento Acque Nere e Grigie di bordo, serie ECOMAR SX, sono certificati in conformità alla Risoluzione MEPC.227(64). La serie ECOMAR SX ha una struttura compatta, per essere installata agevolmente in spazi di ridotte dimensioni. Creata appositamente per tutte le applicazioni marine, può lavorare in condizione estreme di temperatura, umidità e vibrazioni. Sono disponibili diversi modelli, che coprono una vasta gamma di capacità di trattamento, per soddisfare al meglio le esigenze di ogni tipo di applicazione.

ECOMAR SX depura le acque reflue mediante uno speciale trattamento chimico-fisico ed un processo di flocculazione seguiti da un post-trattamento finale prima dello scarico fuori bordo. ECOMAR SX è dotato di un nuovo sistema di contro-lavaggio automatico per la Stazione di Post-Trattamento abbinato ad uno speciale ciclo di trattamento automatico delle acque di contro-lavaggio che non necessita di alcun intervento da un operatore.

La serie ECOMAR SX è in grado di lavorare anche con i sistemi di scarico dei wc sotto vuoto, disponibili su richiesta. Semplici da utilizzare ed in grado di funzionare in modalità totalmente automatica, i sistemi ECOMAR SX possono essere monitorati a distanza tramite i nostri sistemi di controllo remoto, integrando le informazioni di funzionamento con i sistemi esistenti a bordo.



CERTIFICATI

Secondo la IMO Res.
MEPC.227(64).

Caratteristiche principali di ECOMAR SX:



ON/OFF

Avvio rapido del sistema. Nessun tempo di stabilizzazione richiesto.



SEMPLICE DA UTILIZZARE

Funzionamento totalmente automatico. Ciclo di esecuzione automatica continuo, senza l'intervento dell'operatore.



COMPATTO

Creato appositamente per tutte le applicazioni marine, con elevata capacità di trattamento in poco spazio.



LEGGERO

Ingombro ridotto. Unità principale disponibile in robusto polipropilene per risparmiare peso.



BASSO COSTO DI MANUTENZIONE

Costi di manutenzione ridotti grazie alla minima richiesta di materiali di consumo.



ECOLOGICO

Non è necessaria la sostituzione di filtri, preservando l'ambiente dai prodotti di scarto.



NESSUNA DILUIZIONE

Non è necessaria alcuna diluizione.



SISTEMA DI CONTROLAVAGGIO AUTOMATICO

Sistema di controlavaggio automatico abbinato ad un ciclo di trattamento automatico dell'acqua di controlavaggio.



MANUTENZIONE SEMPLICE

Sono necessari pochi e facili processi di manutenzione.



INTERFACCIA UOMO-MACCHINA OTTIMIZZATA

Possibilità di interagire con l'utente grazie ad un pannello di controllo ottimizzato e facilmente accessibile.



BASSO CONSUMO ENERGETICO

Componenti ad alta efficienza per un basso consumo energetico, adatto qualsiasi alimentazione elettrica disponibile a bordo.



PERSONALIZZABILE

Possibilità di controllare più casse di stoccaggio, differenti ingombri e disposizioni, accessori dedicati a altre soluzioni su misura, disponibili su richiesta.



RICICLO DELL'ACQUA

Trattamento dell'acqua ad alte prestazioni che ne consente il riutilizzo per lo scarico del wc.



ECOMAR 20 SX



ECOMAR 32 SX



ECOMAR 45 SX



ECOMAR 70 SX



ECOMAR 145 SX



ECOMAR 230 SX



ECOMAR 340 SX



ECOMAR 545 SX

ECOMAR SX

| SPECIFICHE TECNICHE | | ECOMar 20 SX | ECOMar 32 SX | ECOMar 45 SX | ECOMar 70 SX | ECOMar 145 SX | ECOMar 230 SX | ECOMar 340 SX | ECOMar 545 SX | |
|--|---------------------------------|--|--------------|--------------|--------------|---------------|---|---------------|---------------|-------------|
| Capacità (m ³ /giorno) | | 3.9 | 5.8 | 7.4 | 10.9 | 19.1 | 36.1 | 53.9 | 84.7 | |
| Alimentazione elettrica | | 230VAC-1Ph / 400VAC-3Ph altri voltaggi disponibili su richiesta | | | | | 400VAC-Trifase altri voltaggi disponibili su richiesta | | | |
| Massima potenza assorbita (kW) | | 1.3 | 1.3 | 1.8 | 1.8 | 1.8 | 3.8 | 4.7 | 10.8 | |
| Dimensioni componenti principali (LxPxA) (m)  | Unità principale di trattamento | Config. in A316L | 0.7x0.5x0.8 | 0.9x0.5x0.8 | 0.9x0.5x0.8 | 0.9x0.7x0.8 | 1.3x0.8x0.9 | 1.3x1.0x1.4 | 1.4x1.3x1.4 | 1.9x1.7x1.5 |
| | | Config. in PP | 0.7x0.5x0.8 | 0.9x0.5x0.8 | 0.9x0.5x0.8 | - | - | - | - | - |
| | Stazione di post-trattamento | 0.4x0.5x0.5 | 0.4x0.5x0.5 | 0.4x0.6x0.5 | 0.4x0.6x0.5 | 0.4x0.6x0.5 | 0.7x1.1x1.6 | 0.7x1.1x1.6 | 0.8x1.1x1.6 | |
| Peso totale (kg) | Configurazione in A316L | 146 | 156 | 237 | 243 | 253 | 618 | 618 | 1560 | |
| | Configurazione in PP | 132 | 136 | 174 | - | - | - | - | - | |

Diagramma di flusso



Configurazione modulare standard

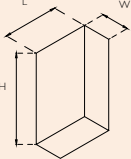
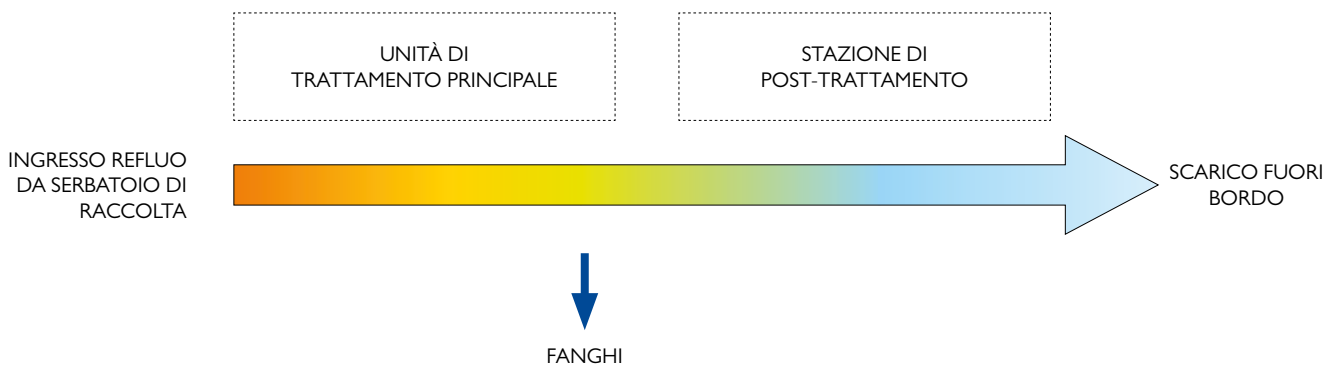
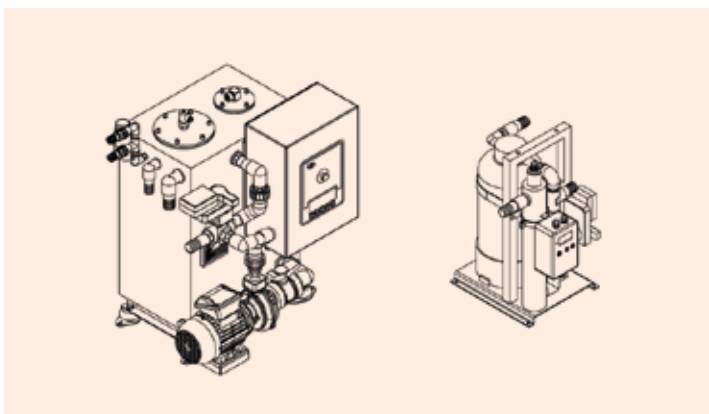

Configurazione su unica struttura

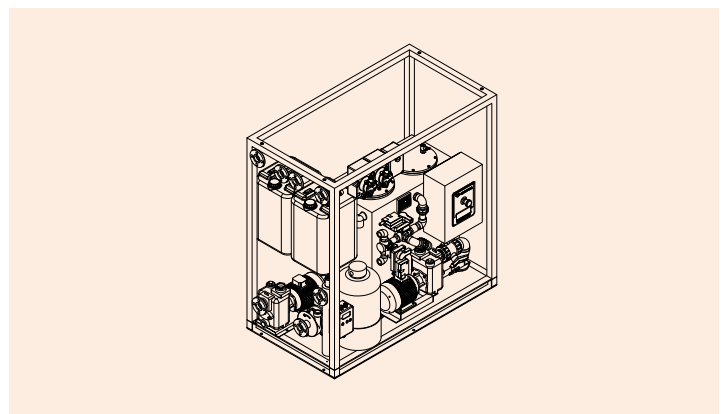

ACCESSORI

DISPOSITIVI DI CONTROLLO REMOTO

Touch-screen 7" LCD

Il controllo a distanza Touch-screen 7" (altre dimensioni disponibili su richiesta) e 65.000 colori permette di avviare, arrestare e monitorare il funzionamento/lo stato di allarme del sistema. Tale controllo a distanza mostra anche un registro dati degli allarmi.



CDMAR-3

Controllo a distanza, modello CDMAR-3, con pulsanti e display a cristalli liquidi retroilluminato, provvisto di tre tasti (START/STOP/RESET). Permette di avviare, arrestare e monitorare il funzionamento/lo stato di allarme del sistema.



Modbus

Il Protocollo di comunicazione Modbus, tipo RTU, seriale (RS-485/422) permette un collegamento via cavo dell'impianto al sistema di comando e monitoraggio di bordo. Consente di avviare, arrestare e monitorare il funzionamento / lo stato di allarme del sistema.

OPTIONAL

POMPA DI SCARICO FANGHI

Sono disponibili modelli di pompa scarico fanghi per il trasferimento dei fanghi da un serbatoio fanghi a un collegamento a terra o direttamente fuori bordo secondo il regolamento IMO / MARPOL.

Sistema di Svuotamento dei Fanghi

Completo di pompa fanghi, centralina di controllo e sensori di livello disponibili su richiesta.



SENSORE DI LIVELLO MASSIMO ASSOLUTO PER VASCA FANGHI

Sensore di livello a montaggio laterale (LPO) per il monitoraggio del livello massimo assoluto all'interno della cassa fanghi.



DISPOSITIVO DI INGRESSO ACQUA DI LAVAGGIO

In alternativa alla pompa di lavaggio, un dispositivo di ingresso dell'acqua per il lavaggio automatico sia della cassa di trattamento del refluo che del sensore multilivello, con acqua pulita (dolce o di mare) fornita dal sistema di distribuzione dell'acqua di bordo (*filtro a Carbone Attivo per ridurre il cloro libero residuo dalla linea dell'acqua di lavaggio, disponibile su richiesta*).



FILTRO A RETE

Filtro a rete in bronzo per evitare l'intasamento del prefiltro e delle cartucce dai detriti marini.



SISTEMA DI TRASFERIMENTO DELLE ACQUE REFLUE

Sistema di controllo e trasferimento in grado di trasferire le acque reflue (nere e/o grigie) da una qualsiasi cassa di raccolta acque reflue al serbatoio di raccolta pilotato dall'impianto di trattamento acque, completo di *Centralina del Sistema di Trasferimento, Sensori di Livello e Pompa di Trasferimento*.

